

PASS – La société



La société PASS ne se considère pas comme un simple fournisseur d'outils pour poinçonneuses, mais comme un partenaire efficace dans le domaine du travail de la tôle. Acteur depuis notre création en 1982, nous sommes aujourd'hui spécialiste des outils de poinçonnage et d'emboutissage pour machines CNC dans les systèmes Trumpf, «tourelle épaisse» et Salvagnini. Notre force réside dans la conception et la réalisation des outils spéciaux. Bien entendu, nous proposons un vaste programme d'outils de poinçonnage standards et outils spéciaux standardisés.



Avec plus de 115 collaborateurs sur le site de production de Creussen, nous fabriquons chaque jour les outils standards et spéciaux pour plus de 4 000 clients à travers le monde. Pour ce faire, nous faisons appel aux programmes CAD les plus sophistiqués associés à un parc machines des plus modernes, tous issus de fabricants mondialement reconnus dans leur domaine. C'est uniquement avec un tel outil de production qu'il est possible de réaliser des outils de précision de la meilleure des qualités.

Nos différentes représentations à travers le monde assurent le lien technique et commercial tout autour du globe avec nos clients qui ont pris l'habitude de délais de fabrication courts et d'une réactivité hors norme de la part de PASS Stanztechnik AG.

Etant donné que nous sommes fermement convaincus que notre priorité est d'être au service de notre clientèle, notre équipe met tout en œuvre pour réaliser vos souhaits dans les délais les plus courts possibles.

PASS – Les outils spéciaux

Ce que beaucoup de fabricants vous font payer en plus, est inclus dans notre service de base! Notre dernier programme pour outils spéciaux offre toutes les options possibles pour un outil. Tous les outils spéciaux, après fabrication, sont testés sur une de nos trois machines et sont livrés avec une tôle échantillon. Parallèlement, nous livrons avec chaque outil une feuille de programmation contenant les paramètres propres à votre machine.

Les dessins de formes spéciales aux formats dxf, dwg, iges, stp, step, prt ou mi peuvent être directement intégrés et lus par notre système. Ainsi, nous pouvons assurer un traitement rapide et sûr de vos commandes.

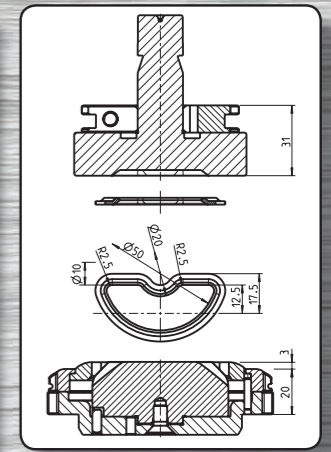

PASS – Les solutions

Que se soient des outils à suivre, outils multiples ou d'emboutissage; que se soient des outils de marquage, déformation ou prédécoupe; les besoins journaliers de nos clients n'ont pas de limites, même dans le cas de réalisations complètes de pièces de tôlerie.

Ci-contre, vous pouvez voir un échantillon de ce qui est possible de réaliser avec votre poinçonneuse.

Si vous recherchez des solutions complètes pour la réalisation de vos pièces, consultez-nous! Notre équipe technique développera avec vous la solution optimale dont vous avez besoin.

Testez-nous simplement!
 Vous ne pouvez qu'en profiter!

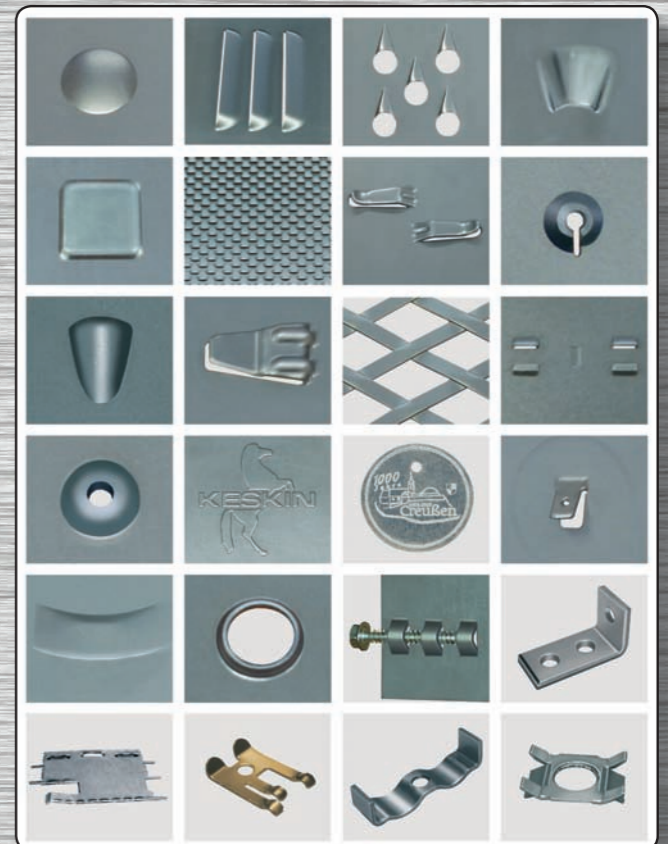

PASS – Les outils

TRUMPF



«Qualité hors du commun», «programme standard attractif» ou encore «solutions techniques hautement élaborées» sont des termes souvent associés au nom de notre société.

Etant donné que nos outils sont réalisés dans un acier de très haute qualité, notre clientèle est assurée d'avoir la meilleure des tenues d'outils dans le temps.

Pour tous les outils spéciaux (formes spéciales également), nous calculons les efforts nécessaires et sommes en mesure, s'il y a un risque de rupture, d'utiliser des aciers spéciaux et/ou d'opérer des traitements thermiques spécifiques, afin de garantir le fonctionnement de votre outil.

TOURELLE ÉPAISSE



Chez PASS, nous proposons un programme complet.

Beaucoup de nos clients possèdent plusieurs types de machines. Chez PASS Stanztechnik AG, vous avez l'avantage de pouvoir commander tous vos outils. Nous fabriquons pour les trois systèmes d'outillage principaux: Tourelles épaisses, Salvagnini et Trumpf.

Les années d'expérience dans ces différents systèmes nous ont permis de devenir de véritables spécialistes dans le domaine de la tôlerie. Grâce à des besoins toujours évolutifs de la part de nos clients, travaillant dans des domaines très variés, nous avons acquis une avance technologique incontestable dans le développement de nouvelles solutions. Durant toutes ces années, nous avons constamment amélioré la qualité de nos outils et nous nous sommes fixés des objectifs dans ce sens. C'est pourquoi, nous sommes aujourd'hui leader dans le domaine de la fabrication des outils de poinçonnage pour machines à commande numérique.

SALVAGNINI



PASS – La production

Réactivité, service rapide, qualité de pointe et solutions techniques adaptées sont les mots d'ordre pour la production des outils de poinçonnage PASS.

Nous travaillons quotidiennement à l'amélioration de notre process et de nos produits.

Notre important parc-machines de pointe est piloté par des opérateurs de premier ordre. La formation initiale et continue de nos collaborateurs est la base permettant une fabrication rationnelle, flexible et rentable des outils de poinçonnage.

Un outil de production de tout premier ordre totalement adapté à notre métier, ainsi que notre chaîne d'électro-érosion entièrement automatisée, nous garantissent une flexibilité et une précision hors du commun pour la réalisation de toutes les variétés d'outils de poinçonnage.

Tous nos process de fabrication sont déterminés en fonction de leur bilan écologique, de leur ergonomie et dans le but d'éliminer efficacement leurs déchets.

Travailler en accord avec toutes les lois en vigueur est de rigueur dans notre société. Nous remplaçons la plupart des matières par des produits écologiques. Si vous le désirez, nous pouvons, le cas échéant, adapter notre production à vos critères écologiques.

